

مصاحبه بخش فارسی رادیو بی بی سی با امید حبیبی نیا در باره طرح تلویزیون کابلی در ایران: "با وجود سیاست دروازه بانی رسانه ای، امکان پیدایش تلویزیون کابلی در ایران ضعیف است!"

بخش فارسی رادیو بی بی سی در برنامه بامدادی ششم شهریور ماه خود مصاحبه ای با امید حبیبی نیا، پژوهشگر رسانه ها در باره طرح تلویزیون کابلی در ایران انجام داد که خلاصه آن به همراه ضمائم را می خوانید:

مینو بکتاش: مجلس شورای اسلامی در نامه ای از دولت ان کشور خواسته است به تلویزیون کابلی اجازه فعالیت بدهد، رئیس کمیته ارتباطات مجلس گفته است با توجه به درآمدزا بودن این عرصه زمینه فعالیت برای بخش های خصوصی نیز آماده است... در همین رابطه با امید حبیبی نیا کارشناس ارتباطات به مصاحبه پرداختیم.

در ابتدا از وی در مورد پدیده تلویزیون کابلی پرسیدم.

امید حبیبی نیا: تلویزیون کابلی رسماً در سال ۱۹۴۸ در آمریکا پدیدار شد و علت رشد روزافزونش تنوع، گسترش و تخصصی بودن برنامه ها و کانالهای این سیستم پخش بوده است.

در سیستم کابلی نویزهایی که در جریان انتقال از فرستنده به گیرنده وجود دارند از بین می روند و صدا و تصویر با کیفیت مطلوب به مخاطب می رسد. به این شکل که امواج از شبکه محلی، مایکروویو یا ماهواره از طریق بوسترها یا تقویت کننده ها وارد جریان پخش از طریق کابل های کواکسیل می شود و به منازل مشترکان می رسد. در دهه اخیر با انقلاب دیجیتال که در تکنولوژی ارتباطات صورت گرفته است، کابل کواکسیل به فیبر نوری متصل شده است که قابلیت های مضاعفی را پدیدار ساخته است از جمله انتقال دیتا و نیز سیستم های مولتی مید یا و نیز تلویزیون تعاملی (Tv Interactive). بنا بر این بطور خیلی خلاصه تلویزیون کابلی بیشتر از طریق کانالهای تخصصی در زمینه خبر، موسیقی، سرگرمی، فیلم، ورزش و غیره امکان دسترسی به دهها و صدها کانال تلویزیونی را در کنار امکانات جانبی نظیر دسترسی به اینترنت یا تلفن دیجیتال و غیره را فراهم می آورد.

مینو بکتاش: برای دریافت کننده از نظر اقتصادی چه فرقی بین تلویزیون کابلی یا ماهواره ای خواهد بود؟

امید حبیبی نیا: به دلیل تنوع بسیاری که تلویزیون کابلی ایجاد می کند که با شبکه های محلی که با آنتن های یاگی دریافت می شود قابل مقایسه نیست، بدیهی ست تنها برای خانواده های متوسط به بالا که در سبد مخارج زندگی خود سهم قابل توجهی را به سرگرمی اختصاص داده اند، امکان استفاده از آن وجود خواهد داشت. مشروط بر وجود تنوع که ماهیت ذاتی تلویزیون کابلی ست.

مینو بکتاش: با شناختی که شما از برنامه های تلویزیونی که هم اکنون در دسترس مردم در ایران است دارید، تصور می کنید تا چه حد به وجود تلویزیون کابلی نیاز باشد؟

امید حبیبی نیا: اتفاقاً موضوع اصلی همین جاست. اگر بر فرض محال تلویزیون کابلی در ایران امکان ظهور بیابد هم مسئله اصلی یعنی سیاست دروازه بانی رسانه ای حاکم بر جمهوری اسلامی بر جای خود باقی خواهد ماند. زیرا این سیاست دروازه بانی با خواست و تمایل مخاطبان برای دسترسی به اخبار یا موضوعاتی که مایل به آگاهی از آنها هستند مغایر است. بنابراین فرق چندانی نخواهد کرد. تنها ممکن است وجه اقتصادی این موضوع مورد توجه قرار گرفته باشد زیرا عملاً امکان تولید برنامه های سرگرم کننده یا اطلاع رسانی در داخل با وجود ضوابط و مقررات سانسور بسیار کم است. زیرا هدف از ایجاد تلویزیون کابلی ارائه دهها یا صدها کانال تلویزیونی است. بنابراین تغییری در سیاست رسانه ای به وجود نخواهد نه در محتوا و نه در کمیت و قالب ها، تنها تفاوت در سیستم ارائه خواهد بود و نه چیز دیگری.

مینو بکتاش: تا چه حد اعمال سانسور در برابر تلویزیون کابلی و ماهواره ای فرق خواهد کرد؟

امید حبیبی نیا: از آنجا که تا کنون جمهوری اسلامی تنها توانسته به ارسال پارازیت بر روی امواج ماهواره ای بپردازد یعنی سیاست حذفی؛ در برابر تلویزیون کابلی نیز مجبور است از سیاست فرهنگی خودش تبعیت کند، سیاستی که توسط شورای عالی انقلاب فرهنگی وضع شده و در برنامه چهار ساله نیز بدان تصریح شده است. بنا بر این هر رسانه ای باید تابع این مشخصه ها و محورها باشد.

مینو بکتاش: اعمال سانسور بر کدام یک راحت تر است تلویزیون ماهواره ای یا کابلی؟

امید حبیبی نیا: طبیعتاً اعمال سانسور بر تلویزیون کابلی که مستقیماً تولید و پخش برنامه هایش زیر نظر حکومت صورت می گیرد راحت تر است ضمن آنکه می دانیم که تا چند سال آینده ایجاد اختلال یا پارازیت بر روی امواج ماهواره ای تقریباً غیر ممکن خواهد شد و نمی توان جلوی گسترش و نفوذ این تلویزیونهای ماهواره ای در کشور را، آن گونه که در حال حاضر از طریق شیوه های خشن و منفی گرایانه وجود دارد، گرفت.

ضمائم:

یک / شیوه پخش تلویزیون کابلی.

(نمودار یک)

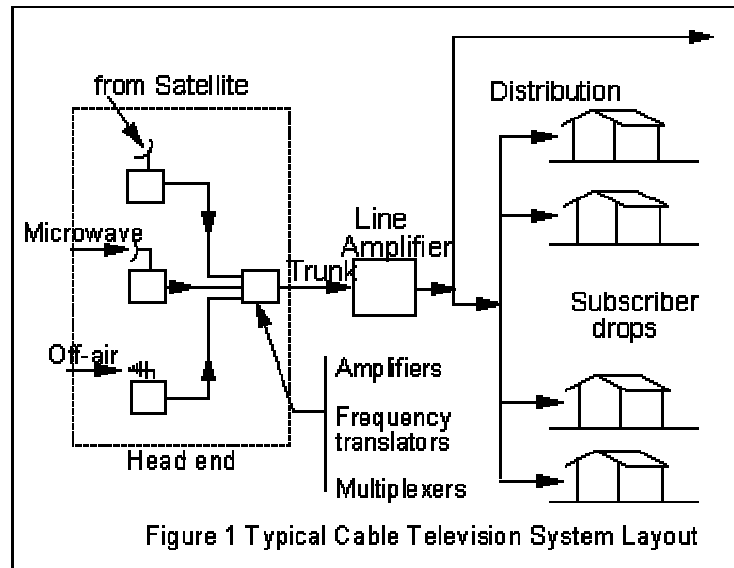

دو / فراوانی تلویزیون ماهواره ای در جهان (به درصد در خانه ها)

آمریکا: ۷۴

انگلستان: ۶۱

سوئد: ۶۹

کانادا: ۷۱

مالزی: ۴۴

سنگاپور: ۵۳

ژاپن: ۷۶

سوئیس: ۵۹

فرانسه: ۴۵

استرالیا: ۵۷

هندوستان: ۳۱

سه / سابقه تلویزیون کابلی در ایران به ایجاد اولین شبکه تلویزیون کابلی در مجتمع کوی دانشگاه تهران در تابستان سال هفت و نه باز می گردد که دو روز پس از افتتاح به دستور دادگستری با استناد به قانون اساسی و قانون صدا و سیما که انحصار پخش برنامه های رادیو و تلویزیونی را برای صدا و سیما مقرر کرده است ، از ادامه پخش برنامه های آن جلوگیری و تجهیزات مربوطه نیز توقیف شد.

چهار/ این برنامه در بخش بامدادی از زمان 1:19:10 تا 1:27:30 تا بیست و چهار ساعت بر روی سایت بخش فارسی بی بی سی قابل بازبینی است.

پنج/ امید حبیبی نیا، روزنامه نگار و مدرس ارتباطات در دانشگاههای ایران و منتقد و فیلمساز است که تاکنون دهها مقاله به کنگره ها و مجامع علمی داخلی و بین المللی در زمینه های روانشناسی ارتباطات و تحقیقات ارتباطات ارائه کرده است وی هم اکنون دانشجوی دوره دکترای مدیریت و تحقیقات ارتباطات است.